計算機科学実験及演習3 ハードウェア 「CADツールを用いた設計フロー」

京都大学 工学部情報学科 計算機科学コース

計算機科学実験及演習 3

ハードウェア担当

le3hw@kuis.kyoto-u.ac.jp



本講義の概要

- CADツールQuartus Primeを用いた設計フロー
 - HDL設計における使い方
 - FPGAへの書き込みと実機上での実行
- 進め方
 - 加算器を練習として作成してもらいます
 - HDL設計についてよく知っているのであれば練習は飛ばして、導入課題の7SEG LED駆動回路とカウンタの設計をどんどん進めていって構いません



演習室環境

- 本資料は演習室環境を想定して作成しています
 - Ubuntu 22.04 LTS
 - Quartus Prime 20.1 Standard Edition
 - ModelSim Intel FPGA Starter Edition
- 各自のPC環境で作業する場合は適宜読み替えてください
 - 基本は大きく変わらないはずですよ

FPGAとは？

● Field Programmable Gate Array

- 中身を改変可能なLSI
(PLD: Programmable Logic Device)
- ハードウェアそのものの振る舞いを変えられる
- 独自のデジタル回路を自由に何回でも形成できる
- FPGA二大ベンダ：
AMD(旧Xilinx) , Intel(旧Altera)

LB 論理ブロック SB スイッチブロック

IOB 入出力ブロック CB コネクションブロック

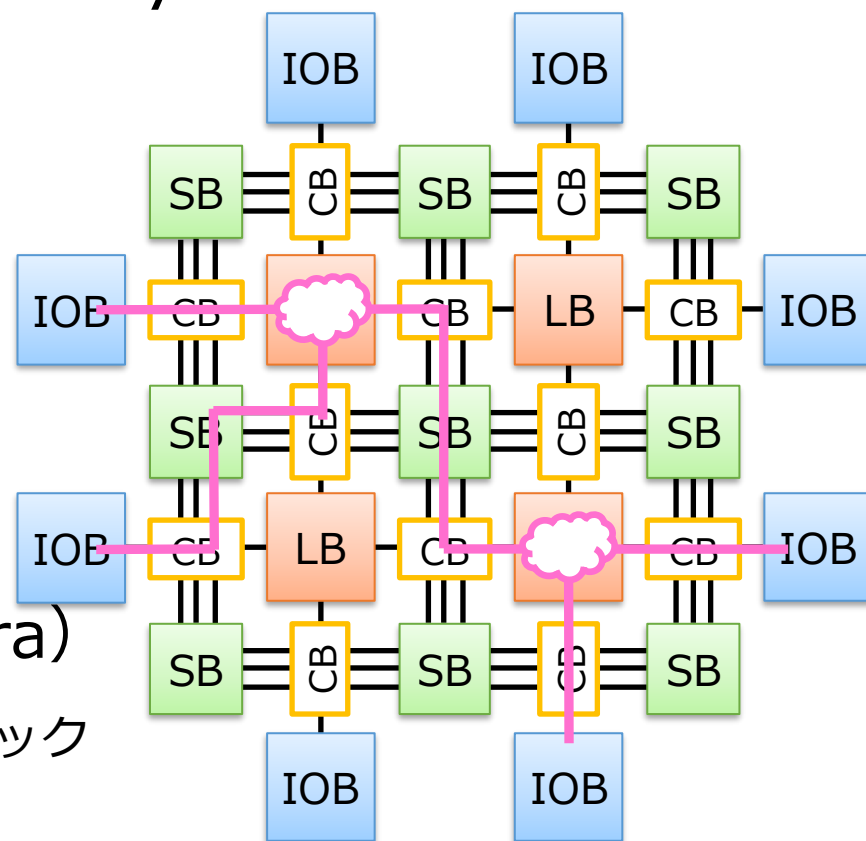

FPGAの用途

- ASIC (Application-specific integrated circuit) の設計・検証用LSIに活用
 - ASICの機能を製造前に検証できる
 - HWの完成前からSWの開発が始められる
- 最終製品に組み込むLSIに活用
 - 民生品での実用例は枚挙に暇がないほど多い
 - 出荷後のデータ書き換え機能を持たせることも
 - 最近の実用例
 - ✓ 金融取引市場, ロボット, データセンター, 機械学習, オートモーティブ(ADAS)

実験環境：FPGAボード

- PowerMedusa MU500-RX/RK
 - FPGA：Altera社Cyclone IV
EP4CE30F23I7N (28,840LE)
 - マイコン：ルネサス社RX210
 - クロック：20MHz発振器
 - 入出力ユーザインタフェース
 - ✓ プッシュSW x20, ロータリSW x2,
8bit DIP SW x2, クロックSW x1
 - ✓ 7SEG LED x8, LED x8, ブザー x1
 - 拡張ボード MU500-7SEG
 - ✓ 7SEG LED x64, LED x64

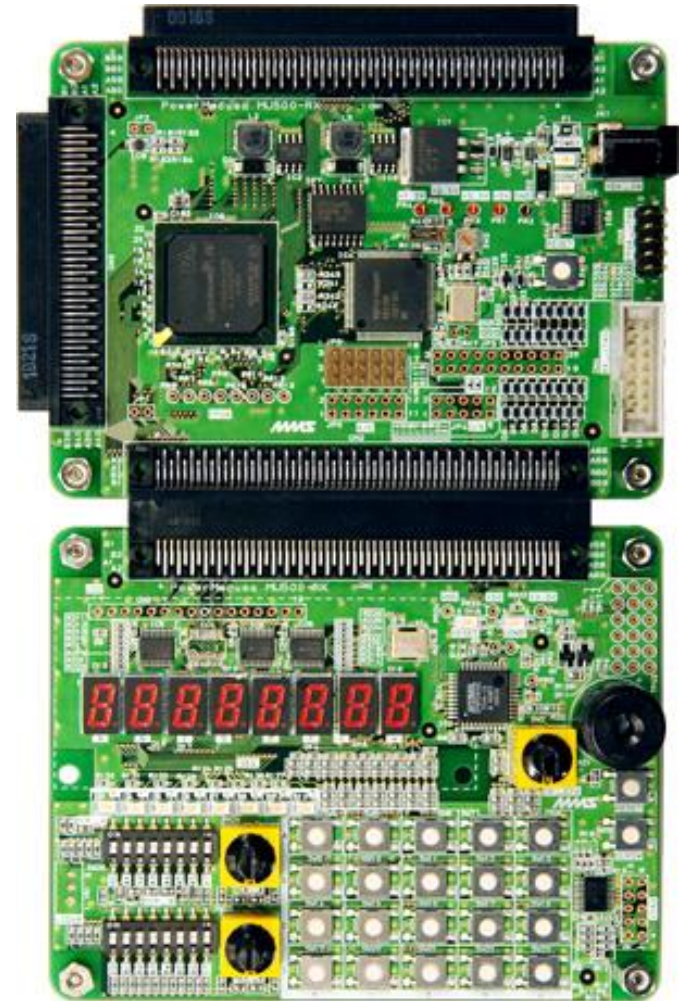

CADツール

- Computer-Aided Design:
論理回路を設計，合成するツール
 - 環境設定，回路の設計と記述，回路合成，ピンアサイン，シミュレーション，プログラミング（FPGAへの書き込み）までを行う
 - EDA(Electronic Design Automation)ツールとも呼ばれる

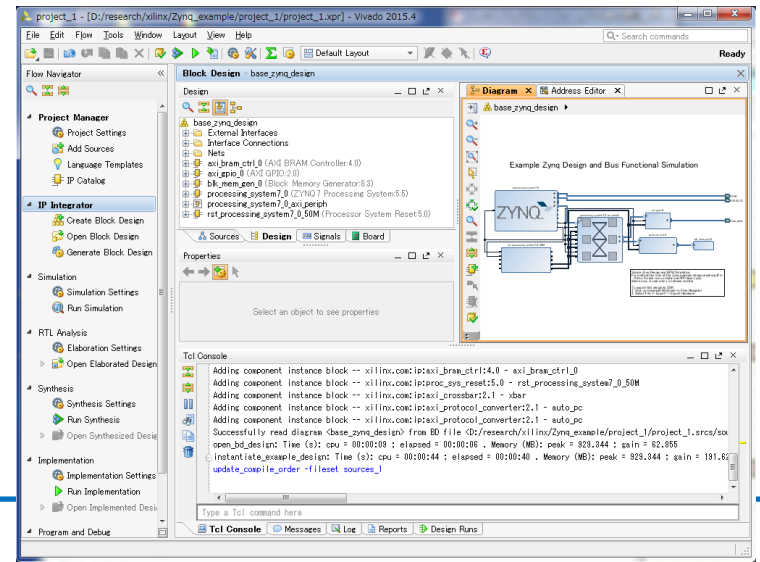
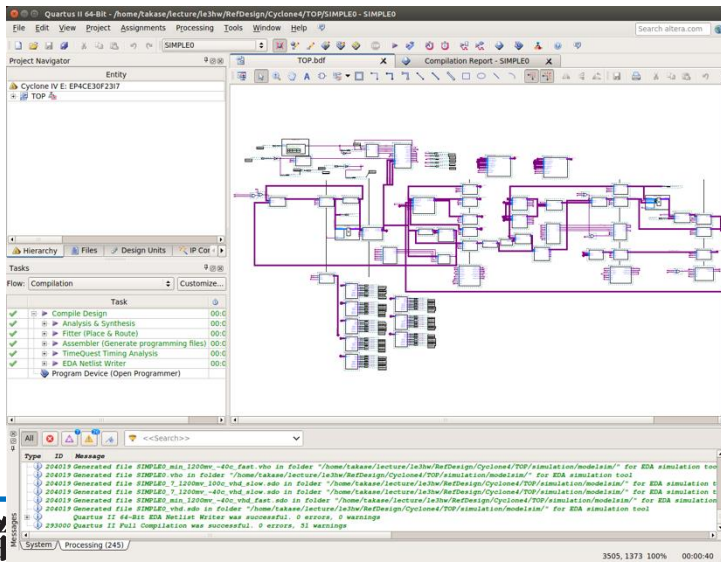

実験環境：CADツール（実験2と同じ）

- Intel Quartus Prime 20.1を用いる
 - 最新版ではない！
 - Google先生に聞く時にはバージョン番号に注意！
 - ✓ 公式マニュアルやドキュメントも別バージョンはアテにしない
- 各自のPCにもインストール可能
 - 機能制限有りの Lite Edition なら無償利用可能
 - ✓ シミュレータはModelSim-Intel FPGA Starter Editionを入れる
 - Starter無しIntel FPGA Editionは有償ライセンスが必要
 - ✓ 次ページの補足も参照
 - Windows/Linuxのみ（macOSは不可）

補足 : Quartus Primeのインストール

- 各自PCへのQuartus Primeの導入
 - 機能制限有りの Lite Edition なら無償利用可能です
 - シミュレータ ModelSim-Intel Starter Edition は無償利用可能です
 - ✓ Starter無しの ModelSim-Intel Editionは有償ライセンスが必要
- エディションの違いについて
 - Standard Editionだと30日間限定になります
 - Pro Editionは使用できません (ボード搭載のCyclone VIが未対応)
- 合成性能や最適化結果がエディションで異なってくる可能性があります
 - レポート記載の際には使用した Edition を明記してください

補足 : Quartus Primeのインストール

- **Quartus Prime 20.1 Lite Edition**のインストール方法

- Quartus Primeのダウンロードサイト

<https://www.intel.co.jp/content/www/jp/ja/products/details/fpga/development-tools/quartus-prime/resource.html>

- ✓ “Legal Disclaimer” で最新版じゃなくて良いの? の警告が出ることもあるが, 無視して “I Agree” すればよい
- ✓ 「一式ファイル」 の場合は 5.9GB (Linux版 6.4GB)
- ✓ 「個別ファイル」 の場合は下記を同場所にダウンロード
 - Quartus Prime (includes Nios II EDS)
 - ModelSim-Intel FPGA Edition (includes Starter Edition)
 - Cyclone IV device support計 3.2GB (Linux版 3.7GB)

- (次ページに続く)

補足 : Quartus Primeのインストール

- **Quartus Primeのダウンロード**

1. QuartusPrimeのダウンロードページにアクセス。
2. Versionから"20.1"を選択
3. 「Multiple Download」タブから一式ファイルをダウンロード。または「Individual Files」タブから個別ファイル（前ページ参照）をダウンロード。

- **必要なソフトウェアのインストール**

- Quartusが動作するためにインストールする必要があるソフトウェアがある。以下にアクセスして、右上の"Download"からPDFドキュメントを取得。
 - ✓ <https://www.intel.com/content/www/us/en/docs/programmable/683472/20-1/introduction.html>
- PDFドキュメントの"2.3 Software Requirements"に記載のパッケージをインストールする

補足 : Quartus Primeのインストール

- **Quartus Prime 20.1 Lite Edition**のインストール方法
 - 「個別ファイル」の場合は, 3 ファイルを同位置に配置してください
 - インストーラを起動し, 適宜チェックを入れて実行してください
 - ✓ Installation directory はデフォルトで良いでしょう
(本資料等での説明はデフォルト位置を想定しています)
 - ✓ Select Components では, 下記のチェックが必須です
 - Quartus Prime (includes Nios II EDS)
 - Devices > Cyclone IV
 - ModelSim - Intel FPGA **Starter** Edition

Windowsの場合は, Quartus本体のインストール終了後に表示される USB Blaster II device driverもインストールしてください

- ✓ FPGAボードのUSBケーブルがうまく認識しない場合は,
[こちらのページ](#)を参考にしてください.

Quartusの起動

- ターミナル上で

```
$ /opt/intelFPGA/20.1/quartus/bin/quartus &
```

– 最後に&を入れるとバックグラウンドプロセスとして実行

✓ <https://ja.wikipedia.org/wiki/バックグラウンドプロセス>

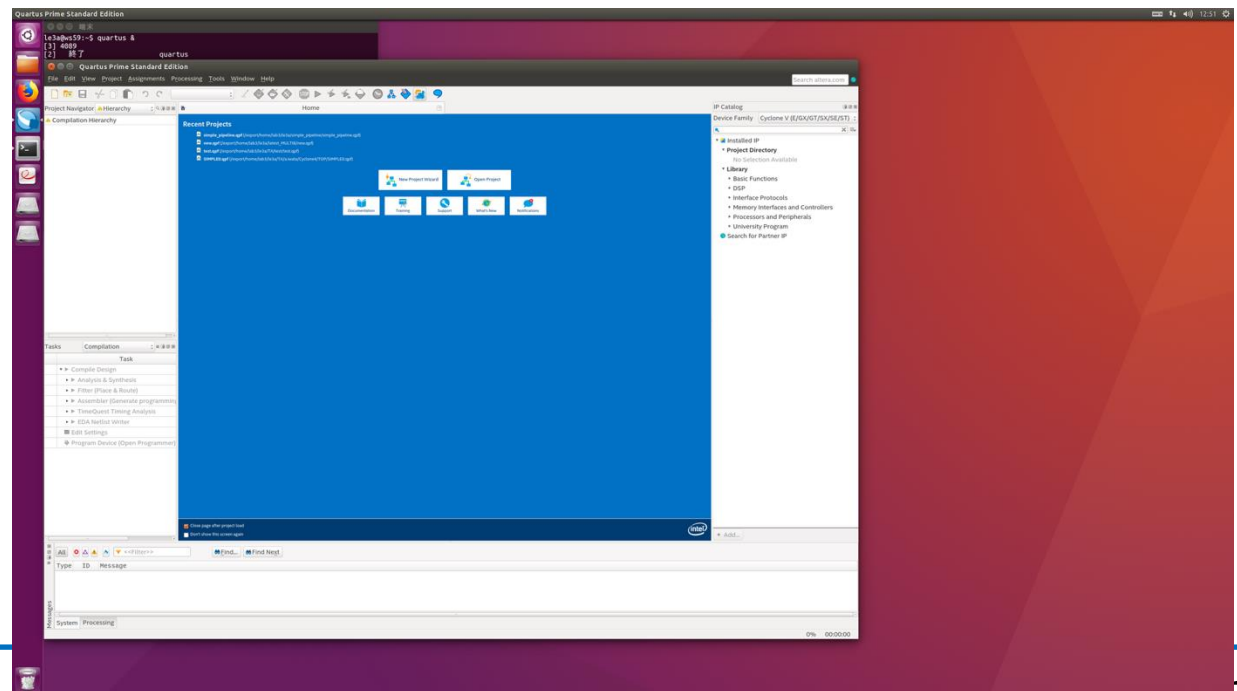

PATHを通す方法

- 環境変数（\$PATH）の記述を変更し，コマンドの検索パスを追加する
- ターミナル上で

```
$ export PATH="$PATH:/opt/intelFPGA/20.1/quartus/bin"
```
- こうすると，単にquartusと打つだけで起動できるようになる
- ~/.bashrcに上のコマンドを書いておくと，シェル（Bash）を起動する度に実行されるので，毎回設定する必要がなくなる

設定の確認

- ライセンス認証（実験2履修者はおそらく不要）
 - 初回起動時, If you have a valid license file, specify the location of your license fileにチェックしてOKをクリック
 - “License file: “ に **“27003@is-fpg-10”** を入力するか
“LM_LICENSE_FILE variable:” にチェックして入力
 - 起動後, Tools -> License Setup..からも設定可能
- Webブラウザの設定
 - Tools -> Options... の Internet Connectivity で,
“Web browser:” に好みのブラウザへのパスを設定
 - 何も好みがないければ **“/export/share/bin/firefox”**
✓ エラー調査時に便利です

設定の確認

- Quartusからmodelsim-aseを呼び出すための設定をする
 - Tools -> Options... -> EDA Tool Options:
ModelSim-Altera: /opt/intelFPGA/20.1/modelsim_ase/linuxaloem
 - ✓ 's' が抜けていることがあるので注意
 - ✓ いったん空白にしてもよい

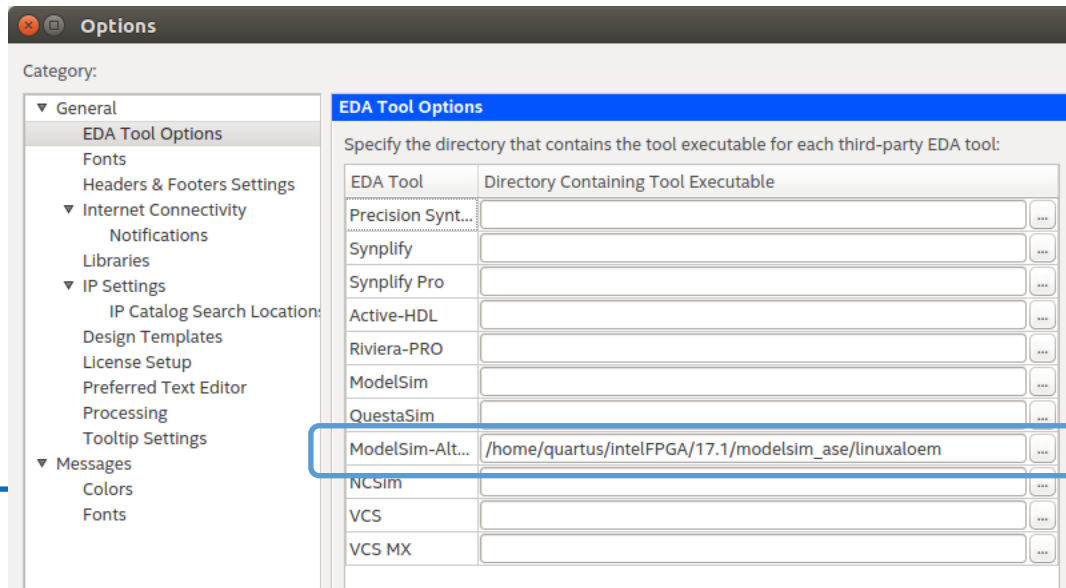

ツール利用と設計の流れ

- a. 新規プロジェクトの作成と環境設定
- b. HDLコードの作成
- c. コンパイル
- d. タイミング制約の設定と検証
- e. シミュレーションによる動作確認
- f. トップレベル回路への入出力ピンの割当て
- g. FPGAへの回路の書き込み

練習は組合せ回路なので無し

4ビット加算器をお題として設計フローを説明します

練習：4bit加算機的设计



a. 新規プロジェクトの作成と設定 (1/4)

- File -> New Project Wizard...
- Introduction "Next"

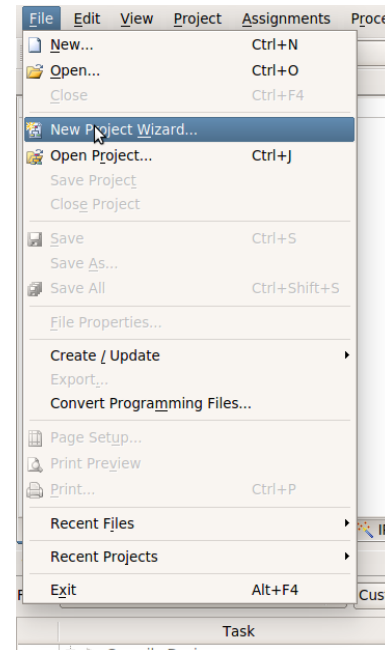
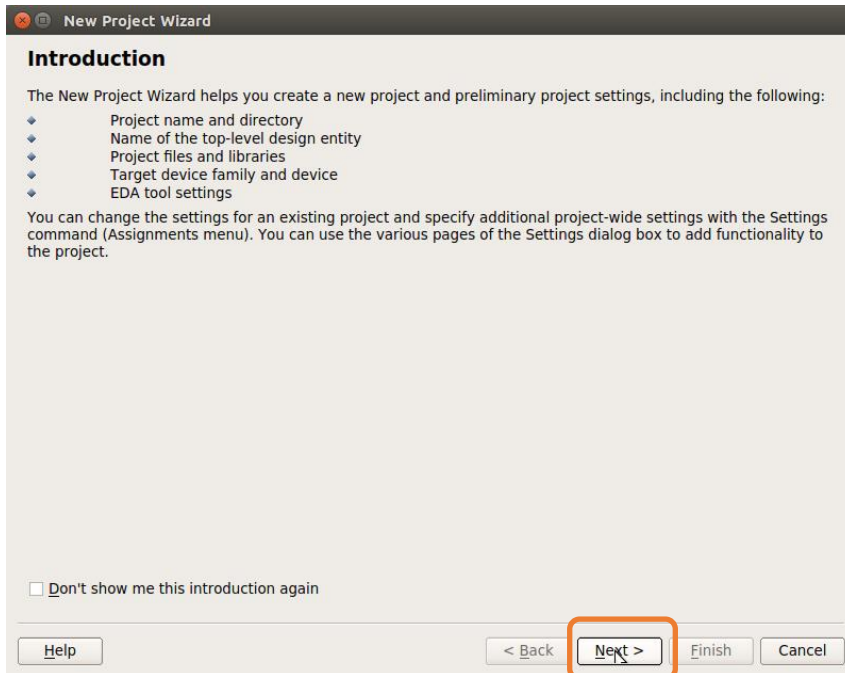

a. 新規プロジェクトの作成と設定 (2/4)

• Directory, Name, Top-Level Entity

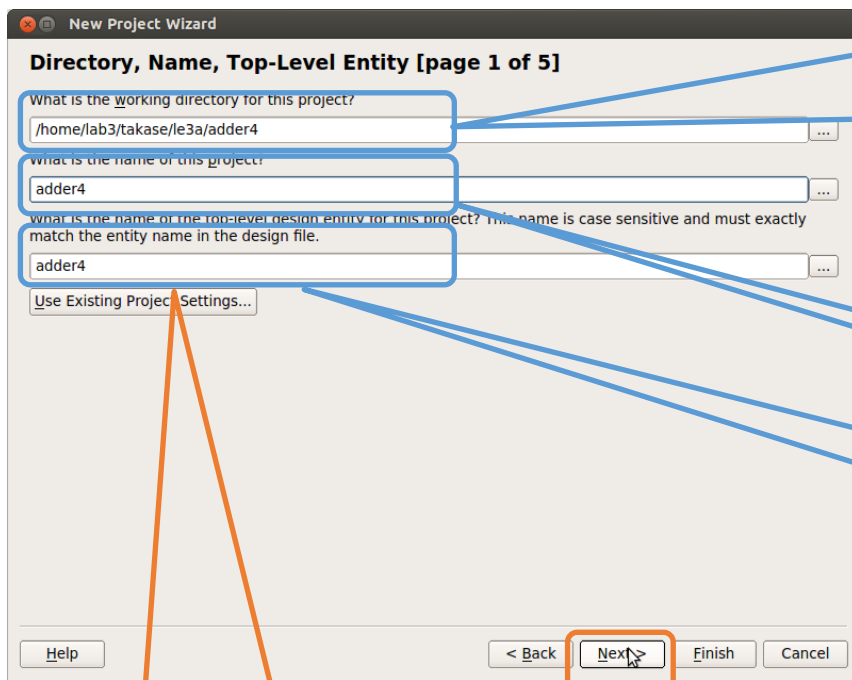

作業ディレクトリ：
ホームディレクトリそのものを指定せず、
必ず専用のディレクトリを作ること。そう
しないとツールが固まったり落ちたりする
原因になる。
また、プロジェクト毎にディレクトリを
作ったほうがよい（名前は自由）

プロジェクト名

トップレベルの回路名：
なにも気にしなければプロジェクト名と
同一（自動入力される）

数字から始まる、
または-(ハイフン)を含む
プロジェクト名や回路名は
随所でエラーが出るので避ける。

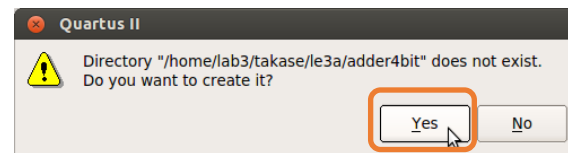

作業ディレクトリが存在しない
場合は自動作成してくれる

a. 新規プロジェクトの作成と設定 (3/4)

- Project Type : Empty projectを選択
- Add Files : 作成済みの回路をプロジェクトに追加する
 - 今回はまだ何も無いので空白のまま"Next"
- Family & Device Settings
 - Family:
"Cyclone IV E"
 - Available devices:
"EP4CE30F23I7"

選択が面倒な場合は
フィルタ検索も可能

Available devices:から
EP4CE30F23I7を選択

Family & Device Settings [page 3 of 5]

Select the family and device you want to target for compilation.
You can install additional device support with the Install Devices command on the Tools menu.

Device family

Family: Cyclone IV E

Devices: All

Target device

Auto device selected by the Fitter

Specific device selected in 'Available devices' list

Other: n/a

Show in 'Available devices' list

Package: Any

Pin count: Any

Speed grade: Any

Name filter: EP4CE30F

Show advanced devices HardCopy compatible only

Available devices:

Name	Core Voltage	LEs	User I/Os	Memory Bits	Embedded multiplier 9-bit
EP4CE30F23I7	1.2V	28848	329	608256	132
EP4CE30F23I8	1.8V	28848	329	608256	132

Companion device

HardCopy:

Limit DSP & RAM to HardCopy device resources

Help < Back Next > Finish Cancel

a. 新規プロジェクトの作成と設定 (4/4)

- EDA Tool Settings
 - 外部の設計ツールを使用／変更する場合に指定する
 - “Simulation”にて使用するHDLを指定する
- Summary
 - 設定を確認して“Finish”

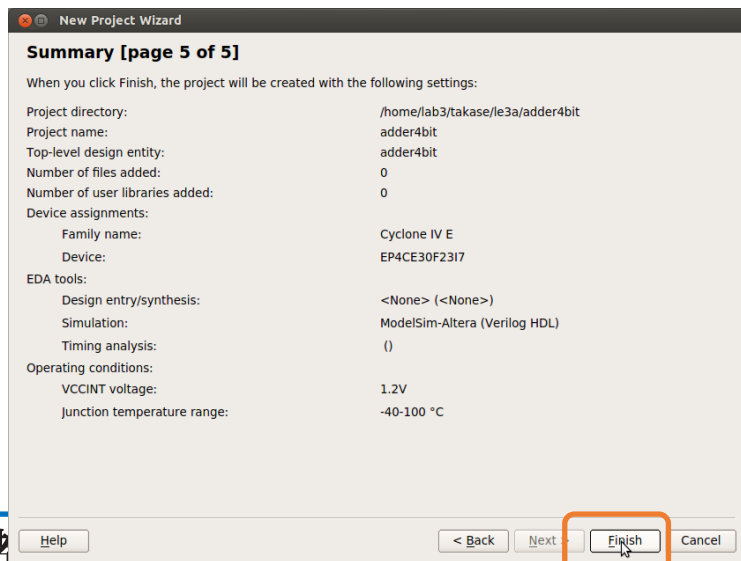
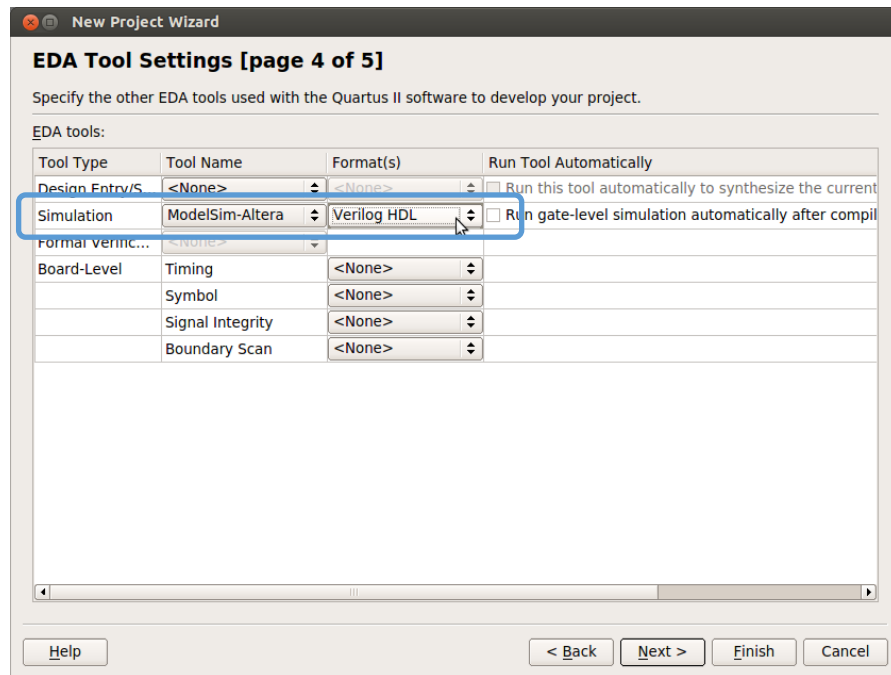

実験2では…

- ブロック図によって加算器を設計した
 - これだけでも手間がかかった
- 実験3ではハードウェア記述言語を用いることで飛躍的に生産性が高まる

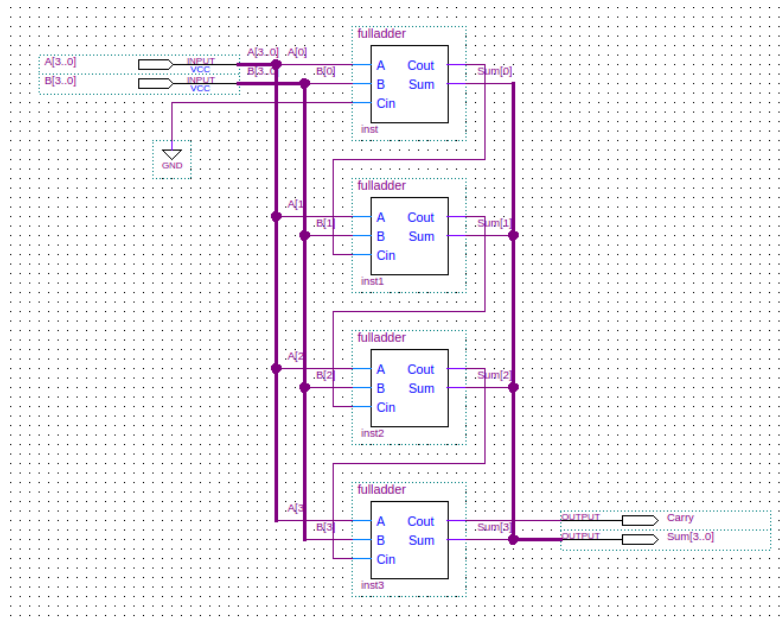

b. HDLコードの作成 (1/3)

本実験はVerilog-HDL前提

他の言語だと教員・TAもわからない可能性大

- HDLエディタを使用する
 - File -> New -> Verilog HDL File または File -> New -> VHDL File
 - ✓ 自分の使いたいHDLに合わせて選択する
 - **実験3ではハードウェア記述言語による設計を十分に楽しんでください**
 - ✓ 回路図との組合せもOKです
 - ✓ トップレベルは回路図, 部品はHDLとすると全体の見通しが良くなります
- まずは(泣く前に)HDLファイルを保存
 - File -> Save As...
 - “adder4.v”
 - ✓ VHDLの場合は “adder4.vhd”
- Tasks窓のFlow:を “Compilation”にする

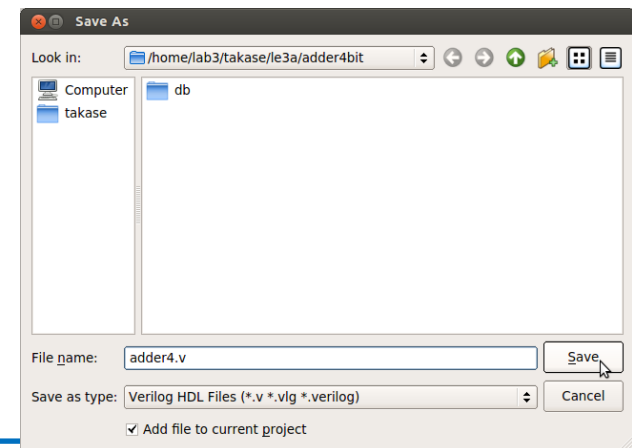
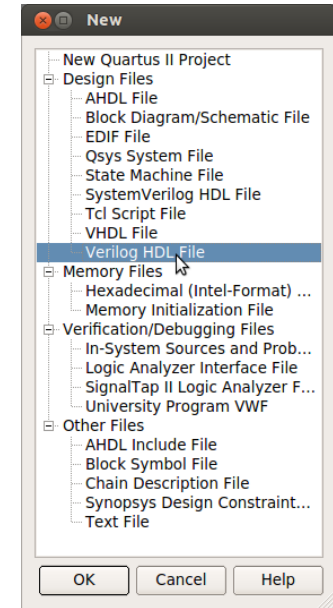

数字から始まる
ファイル名は避ける

b. HDLコードの作成 (2/3)

- (初期)ウィンドウの構成
 - 使いやすいようにレイアウトやサイズ等を適宜調整してよい
View -> Utility Windows など
 - エディタ機能は貧弱なので、ぜひ**好みのエディタ**を使用しよう
(外部ツールとのファイル同期は自己責任で)

ファイルの一覧や
呼び出し関係

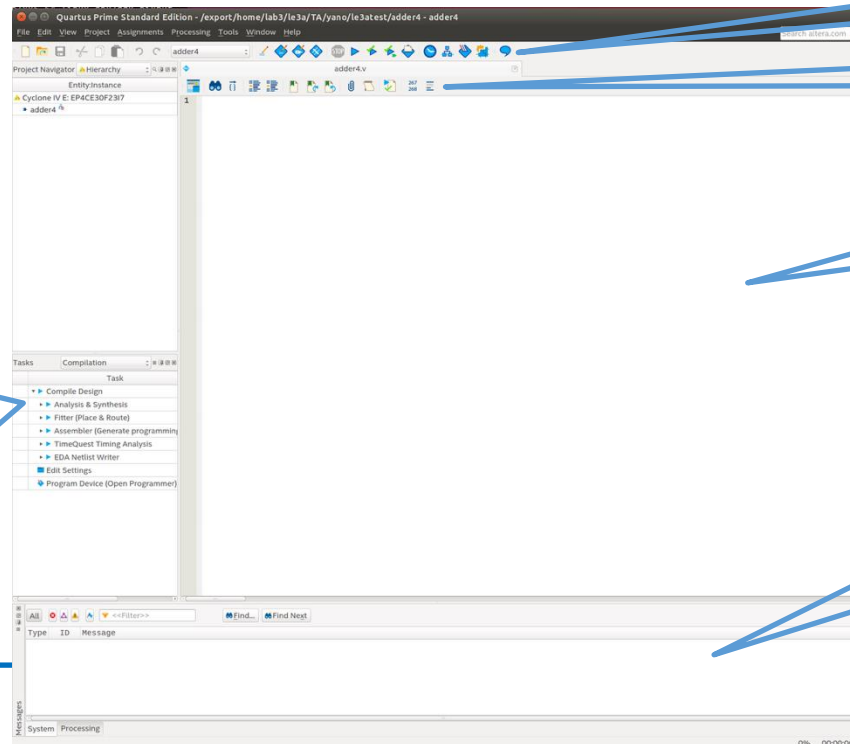

ツール操作アイコン

エディタ操作アイコン

エディタ画面

メッセージウィンドウ
処理メッセージや
エラー報告など

タスク(コンパイル等)の
進行状況の表示や
レポートの選択

Flow: "Compilation"とする

b. HDLコードの作成 (3/3)

- Verilog HDLの例

```
adder4.v
1 module adder4 (
2     input [3:0] a, b,
3     input cin,
4     output [3:0] sum,
5     output cout );
6
7     assign {cout, sum} = a + b + cin;
8 endmodule
```

- VHDLの例

```
adder4.vhd
1 library IEEE;
2 use IEEE.std_logic_1164.all;
3 use IEEE.std_logic_unsigned.all;
4
5 entity adder4 is
6     port (
7         a, b : in std_logic_vector(3 downto 0);
8         cin : in std_logic;
9         sum : out std_logic_vector(3 downto 0);
10        cout : out std_logic );
11 end adder4;
12
13 architecture adder4_body of adder4 is
14     signal tsum : std_logic_vector(4 downto 0);
15 begin
16     tsum <= ('0' & a) + ('0' & b) + cin;
17
18     cout <= tsum(4);
19     sum <= tsum(3 downto 0);
20 end adder4_body;
21
```

c. コンパイル (1/4)

- FPGA内の論理ブロックの構成情報に変換する
 - 回路図をレジスタ転送レベルに変換する
 - 論理合成, テクノロジマッピング, 配置配線を行う
 - ✓ RTLで記述された回路をFPGA上の論理ブロックに割り付け, 論理ブロックの配置や配線を行う
 - ビットストリームを生成する
 - ✓ 配置/配線の情報をバイナリ記述の構成情報ファイルに変換する
- コンパイル手順
 - Processing -> Start Compilation または ツール操作アイコンのStart Compilation または Ctrl+L
 - ✓ Start Analysis & Synthesis で入力チェックのみも可能

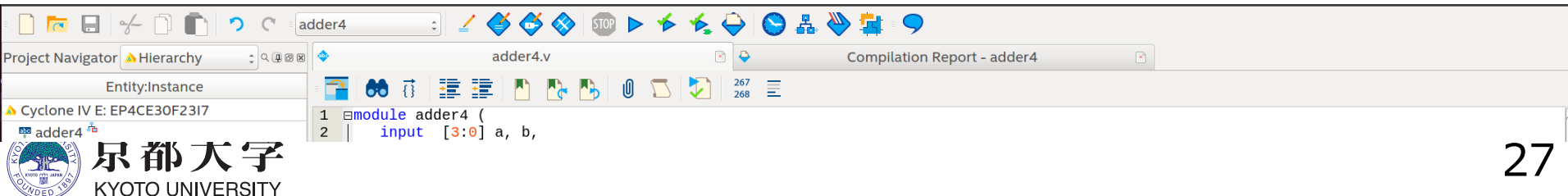

The screenshot shows the Quartus II IDE interface. The top toolbar contains various icons for file operations and compilation. The Project Navigator on the left shows the project hierarchy for 'adder4'. The Entity: Instance pane shows 'adder4' selected. The code editor displays the following RTL code:

```
1 module adder4 (  
2 | input [3:0] a, b,
```

c. コンパイル (2/4)

- Tasks窓の“Compilation”がall green✓になったら正常にコンパイル成功
 - 黄字?はそのフローで再コンパイルが必要なことを表す
 - 赤字×はそのフローでエラーが発生していることを表す
- 正常終了しなかったら, 下部のメッセージウインドウ または “Compilation Report -> Flow Messages” などを確認し, メッセージをもとにデバッグを行う
 - 右クリック Help でメッセージのWeb検索可能
 - Critical Warning / Warning も要チェック
 - ✓ CADツールでは警告がシビアに出力されがちだが, 無視する場合も警告の意味を理解しておくこと (設計ミスに気づくことも多い)

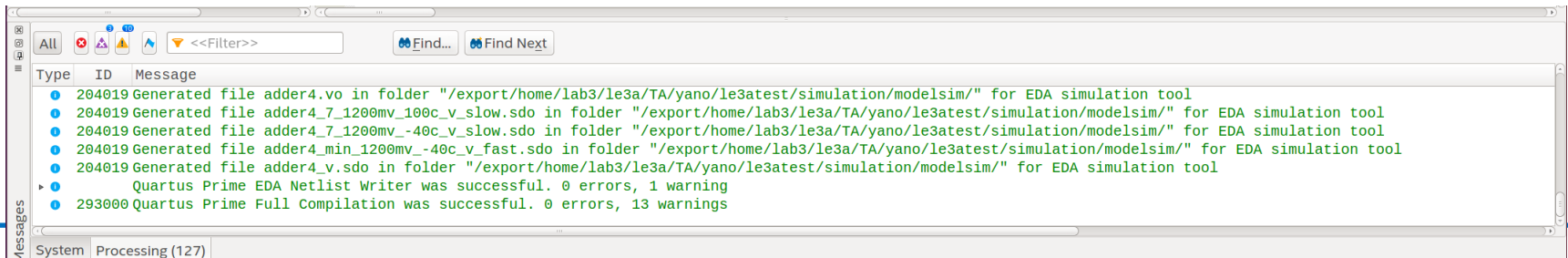

c. コンパイル (3/4)

- Compilation Report で合成結果を確認する
 - Processing -> Compilation Report または Ctrl+R
 - 各項目の詳細は各自で調査すること

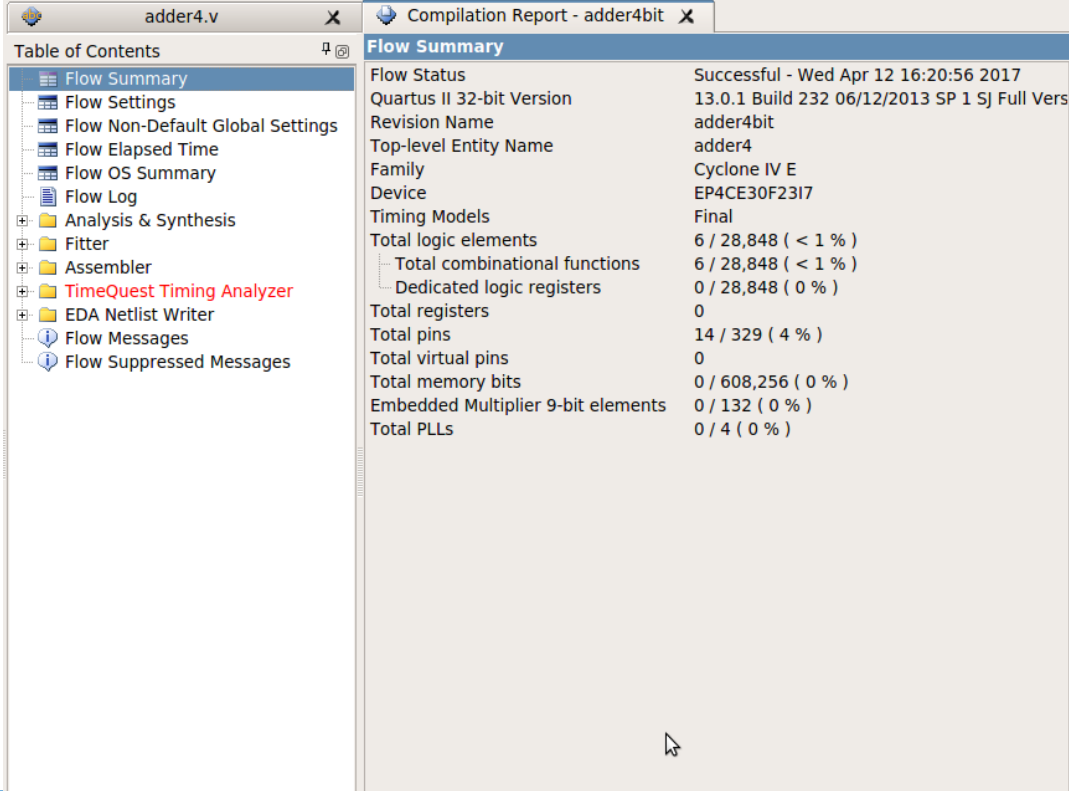

The screenshot shows the Quartus II software interface. The main window displays the 'Compilation Report - adder4bit'. The left sidebar shows a 'Table of Contents' with 'Flow Summary' selected. The main area shows the following details:

Flow Summary	
Flow Status	Successful - Wed Apr 12 16:20:56 2017
Quartus II 32-bit Version	13.0.1 Build 232 06/12/2013 SP 1 SJ Full Vers
Revision Name	adder4bit
Top-level Entity Name	adder4
Family	Cyclone IV E
Device	EP4CE30F2317
Timing Models	Final
Total logic elements	6 / 28,848 (< 1 %)
Total combinational functions	6 / 28,848 (< 1 %)
Dedicated logic registers	0 / 28,848 (0 %)
Total registers	0
Total pins	14 / 329 (4 %)
Total virtual pins	0
Total memory bits	0 / 608,256 (0 %)
Embedded Multiplier 9-bit elements	0 / 132 (0 %)
Total PLLs	0 / 4 (0 %)

c. コンパイル (4/4)

- 回路サイズ : Fitter -> Summary
 - FPGA上の各ブロックの使用量
 - 100%を超える項目があるとFPGAデバイスに収まらない
- 動作速度と遅延 : Timing Analyzer
 - SDCでset_max_delay, set_min_delayを設定すればそれぞれの入力端子から出力端子への伝搬遅延時間 (単位はns) を表示できる (FAQ参照)
 - 順序回路の設計で入力クロックを指定すれば, 動作周波数なども表示できるようになる
 - 赤字の項目がある場合はタイミング制約を満たしていない
 - ✓ **Unconstrained Paths**は set_max_delay, set_min_delayを適切に設定すれば消える
順序回路設計では特に気にする必要がある

d. タイミング制約の設定(参考)

- 練習の加算器は組み合わせ回路なので設定の必要はないが、クロックを使用する順序回路では必ず設定する。
- クロックの指定やタイミング制約（レジスタ入力へのセットアップ時間やホールド時間，伝搬遅延など）の設定を行う
 - 基本的なクロックの指定のみ解説，詳細は各自で調査すること。
- Timing Analyzerを使用する
 - Tools -> Timing Analyzer または，
ツール操作アイコンの“Timing Analyzer”

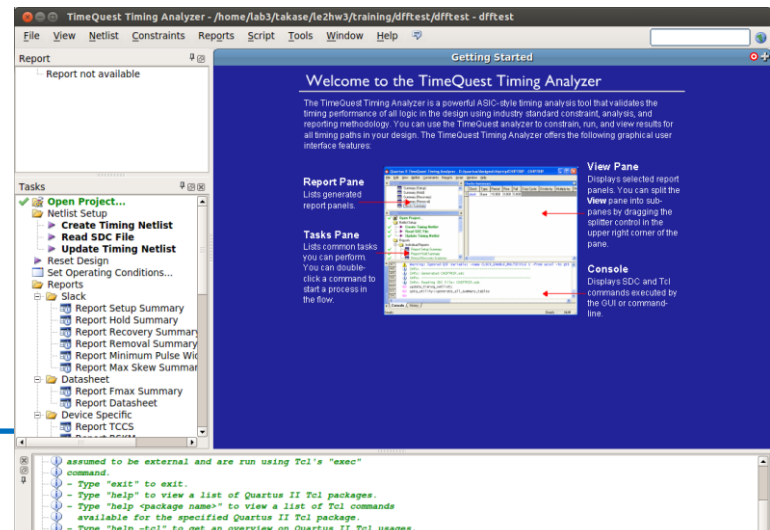
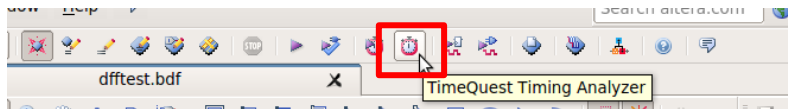

d. タイミング制約の設定(参考)

- Timing Analyzer
 - Tasks窓の “Netlist Setup -> Create Timing Netlist” を実行
 - Tasks窓の “Netlist Setup -> Read SDC File” を実行
 - Constraints -> Create Clock... からクロックを設定

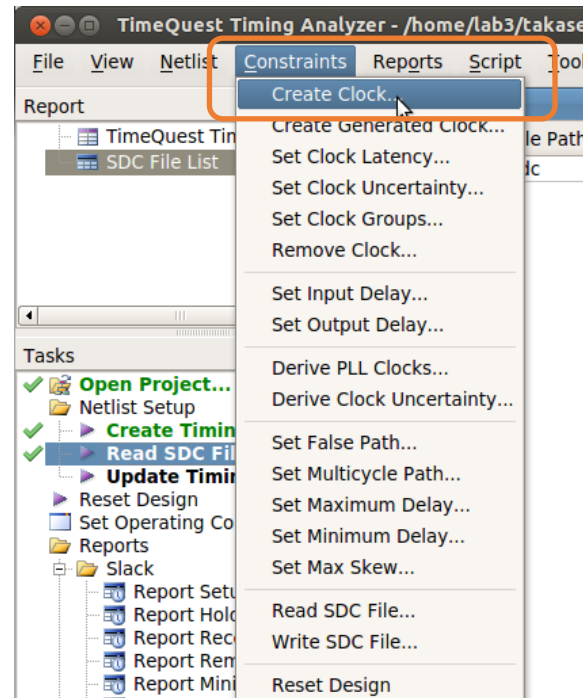
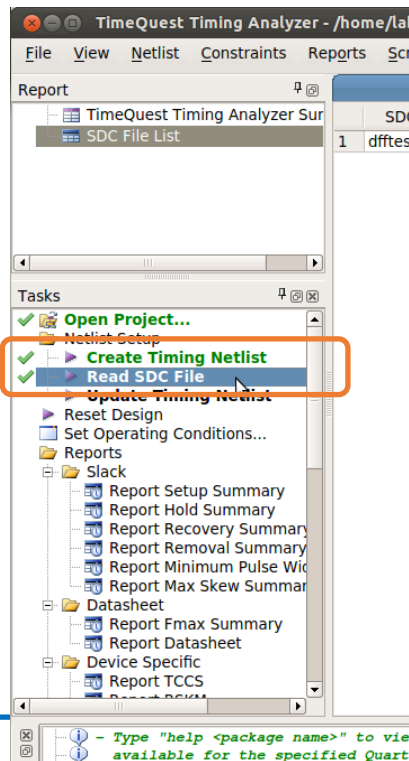

d. タイミング制約の設定(参考)

- Timing Analyzer
 - Constraints -> Create Clock... からクロックを設定
 - ✓ Clock name: クロック名の定義 未記入でも可 (例: clock)
 - ✓ Period: クロック周期の設定
 - ✓ Waveform edges: 立ち上がり/立ち下がり時間の設定
 - ✓ Targets: 設計回路上のクロックを選択
 - “List”から表示して”>”で選択
 - ✓ SDC commandに生成される制約が表示される

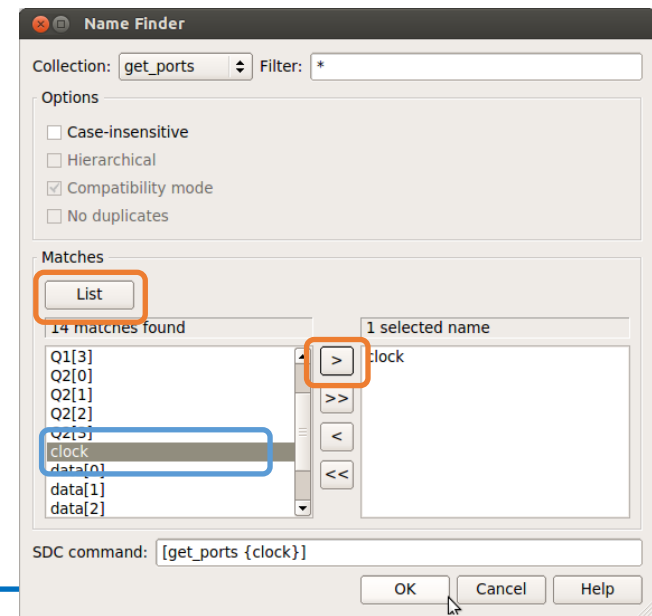
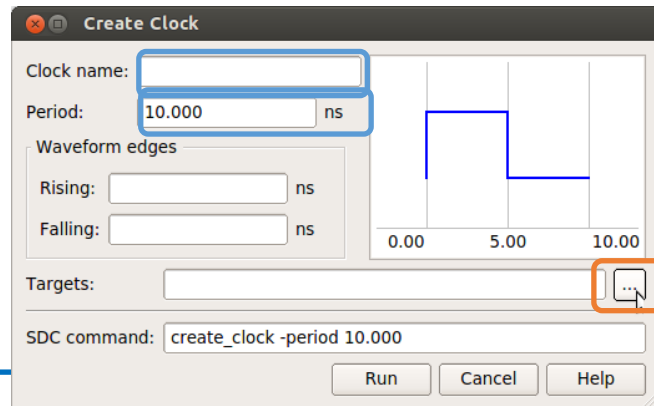

d. タイミング制約の設定(参考)

- Timing Analyzer

- Reports/ 以下でタイミングに関する種々のレポートが報告されるようになる

- ✓ 満足していないものがあれば制約の追加などで対処する
 - ✓ Compilation Report からも確認できるようになる
 - ✓ Fmax Summary: 動作可能な最大周波数 (与える制約によって変わる)
 - ✓ Clocks: 現在設定値での設計回路のクロック周波数

- Tasks窓の “Write SDC File...” で制約ファイルを保存

- ✓ <module>.sdc とするとプロジェクトに自動認識される (.outを取ったほうがよい)

- ✓ 慣れてきたらテキストベースで制約ファイルを作成して編集してもよい

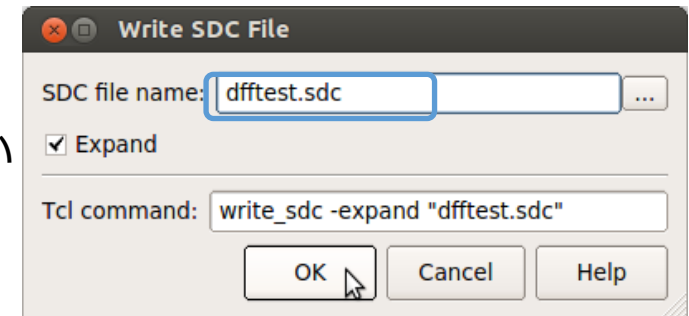

e. シミュレーション (1/11)

- まずはテストベンチファイルを作成する
 - テストベンチファイルとは、設計した回路が期待通りの動作をするか確認するためのファイルのこと。
 - ハードウェア記述言語Verilog HDLで記述する（実験3では文法の理解もすること）
- 回路に任意の入力を与え、シミュレータModelSimで出力を観測する

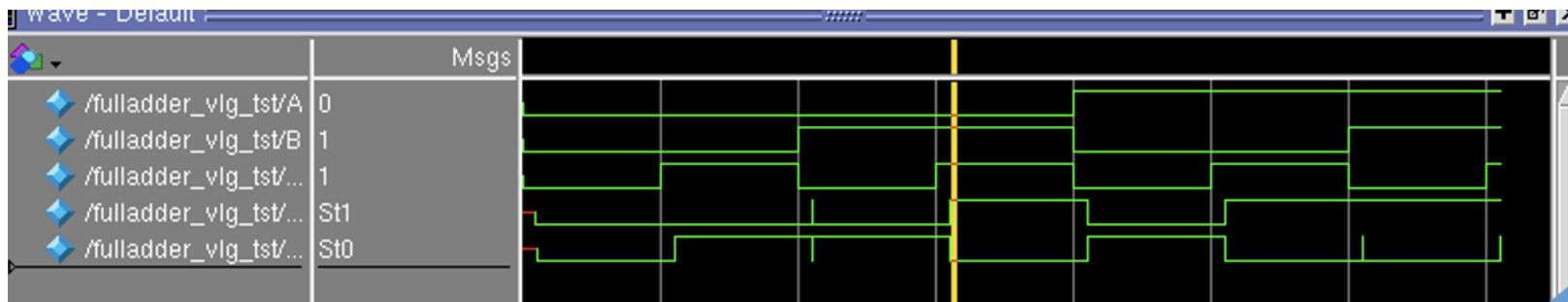

e. シミュレーション (2/11)

- テストベンチファイルを作成する手順
 - Processing -> Start -> Start Test Bench Template Writer
 - ./simulation/modelsim/*.vt が作成される
- *.vt を編集 もしくは コピーして新しいファイルを作る
 - ✓ .vにするとエディタによってはverilogモードが使える
 - ✓ 時間単位を変更する
 - ``timescale 1 ns / 1ps`
 - 1タイムステップが1ns、丸め精度（最小単位）が1psという意味
 - ✓ 以下の記述の直下に初期設定を記述する
 - `// code that executes only once`
 - `// insert code here --> begin`
 - ✓ 以下の記述の直下に所望の値（波形）を記述する
 - `// code that executes for every event on sensitivity list`
 - `// insert code here --> begin`
 - **eachvec信号は使わないので@eachvec;はコメントアウトか削除する**
- 慣れてきたらTemplate Writerを使わなくても良い

e. シミュレーション (3/11)

- テストベンチファイルの記法例

- 代入 :

```
A <= 0;  
B <= B + 1;  
Cin <= ~Cin; //反転  
As <= 4'b10_01; // 4ビット  
トの2進数 (binary)
```

- ✓ (遅延が無ければ)並列に
代入される

- 遅延 :

```
#1000
```

- 繰り返し :

```
always begin  
    #100  
    clock <= ~clock;  
end
```

- ✓ クロック波形の生成に便利
 - ✓ initial begin - end や
always begin - end の外
側, module - endmodule
の
内側に記入すること
 - ✓ alwaysブロック同士は
並列に実行される
 - ✓ **eachvecは未使用のため
@eachvec;があると繰り返
されない**

Verilog-HDLで書かれています。
何も指定しないと数字は十進数となります。

e. シミュレーション (4/11)

- テストベンチファイルの記述例
 - 時間単位も変更済み
`timescale 1 ns / 1ps
 - 単位や遅延はよく考える
 - ✓ あまりに小さいと??

```
);  
initial  
begin  
// code that executes only once  
// insert code here --> begin  
a <= 4'b0000;  
b <= 4'b0000;  
cin <= 0;  
  
// --> end  
$display("Running testbench");  
end  
always  
// optional sensitivity list  
// @(event1 or event2 or .... eventn)  
begin  
// code executes for every event on sensitivity list  
// insert code here --> begin  
#100  
a <= 4'b1100;  
b <= 4'b0010;  
cin <= 0;  
  
#100  
a <= 4'b0110;  
b <= 4'b1010;  
cin <= 0;  
  
#100  
a <= 4'b0110;  
b <= 4'b0011;  
cin <= 1;  
  
#100  
a <= 4'b1001;  
b <= 4'b0100;  
cin <= 1;  
  
//@eachvec;  
// --> end  
end  
endmodule
```

@eachvec;は
コメントアウト

e. シミュレーション (5/11)

- Quartusからmodelsim-aseを呼び出すための設定をする
 - Assignment -> Settings -> EDA Tool Settings -> Simulation
 - ✓ Tool name: ModelSim-Altera
 - ✓ Format for output netlist:
Verilog HDL
(VHDLでの設計時はVHDL)
 - ✓ NativeLink settings:
Compile test bench
 - ✓ Test Benches... をクリック

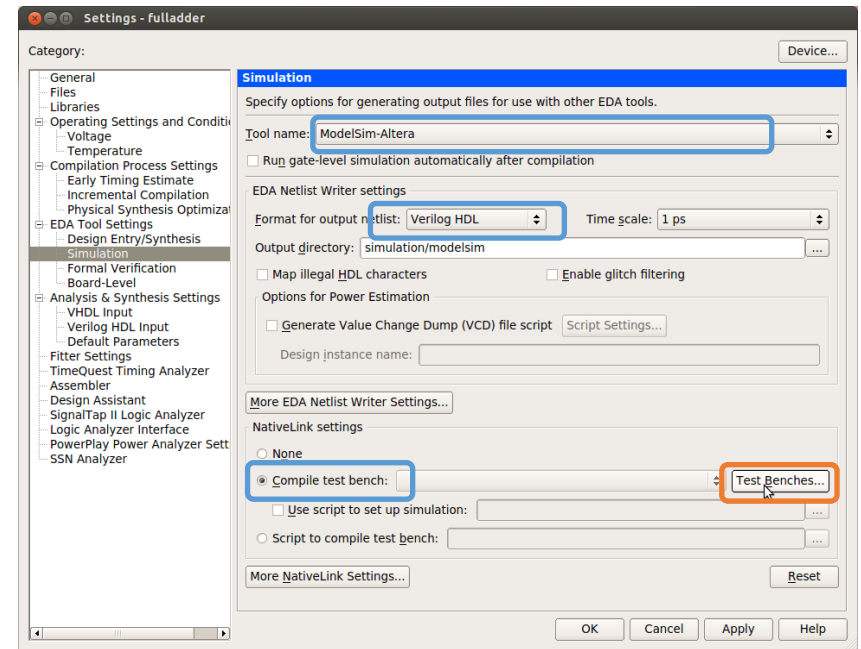

e. シミュレーション (6/11)

– Test Benches

- ✓ New... をクリック

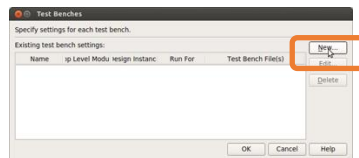

– New Test Bench Settings

- ✓ Test bench name: 任意の名前
- ✓ Top level module in test bench: を
実際のテストベンチモジュール名にする
(Template writerを使った場合, *_vlg_tst
になっている)
- ✓ Test bench and simulation files:
simulation/modelsim/*.vt
(...から前ページで作成したファイルを選択)
- ✓ Add をクリック

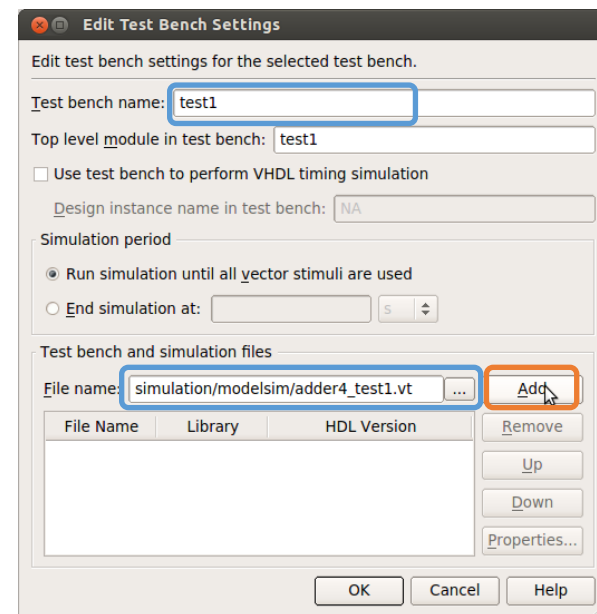

– Test Benchesに戻ってOK, Applyをクリック



e. シミュレーション (7/11)

- 設計を再コンパイルする (タスク窓が ? になっているはず)
- シミュレータを起動する
 - Tools -> Run Simulation Tool -> Gate Level Simulation...

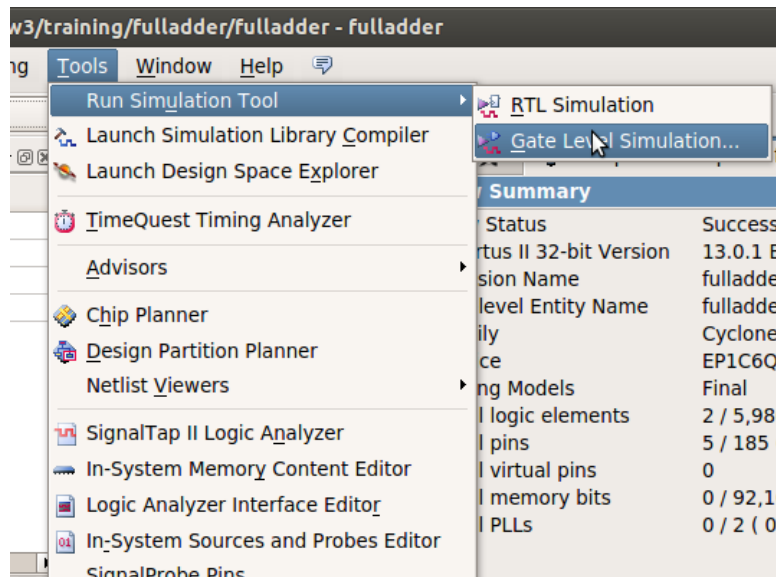

e. シミュレーション (8/11)

Objectsウィンドウ
観測したい信号を
Waveにドラッグ

Restart

時間単位の指定

Run等

Waveウィンドウ
Zoom変更可

Library
ウィンドウ

Transcript
ウィンドウ

いろいろ
触ってみましょう

ModelSim ALTERA STARTER EDITION 10.1d

File Edit View Compile Simulate Add Wave Tools Layout Bookmarks Window Help

Layout Simulate ColumnLayout Default

100 ns

Objects

Name	Value	Kind
adder4_vlg_tst	x	Regi
a	1001	Pack
b	0100	Pack
cin	1	Regi
cout	S10	Net
sum	1110	Net

Processes (Active)

Name	Type (filter)
------	---------------

Library

Transcript

```
# Time: 0 ps Iteration: 0 Instance: /adder4_vlg_tst File: /home/lab3/takase/le3a/adder4bit/simulation/modelsim/adder4_test1.vt
add wave -position end sim:/adder4_vlg_tst/a
add wave -position end sim:/adder4_vlg_tst/b
add wave -position end sim:/adder4_vlg_tst/cin
add wave -position end sim:/adder4_vlg_tst/cout
add wave -position end sim:/adder4_vlg_tst/sum
VSIIM(pasued)> run -all
# running testbench
VSIIM(pasued)> run -continue
VSIIM(pasued)> run
VSIIM(pasued)>
```

Now: 509,599 ps Delta: 0 sim:/adder4_vlg_tst

0 ps to 535079 ps

e. シミュレーション (9/11)

- 波形が表示されない場合
 - テストベンチファイルを念のため再コンパイルしよう
 - ✓ “Library” ウィンドウの gate_work -> <module>_vlg_tst を右クリックして “Recompile”
 - Transcriptionウィンドウに **# Error loading design**”が出ているか確認
 - ✓ 再コンパイルしても出ている場合, テストベンチファイルにミスがあるか, ファイルの指定が間違っているなどの可能性がある

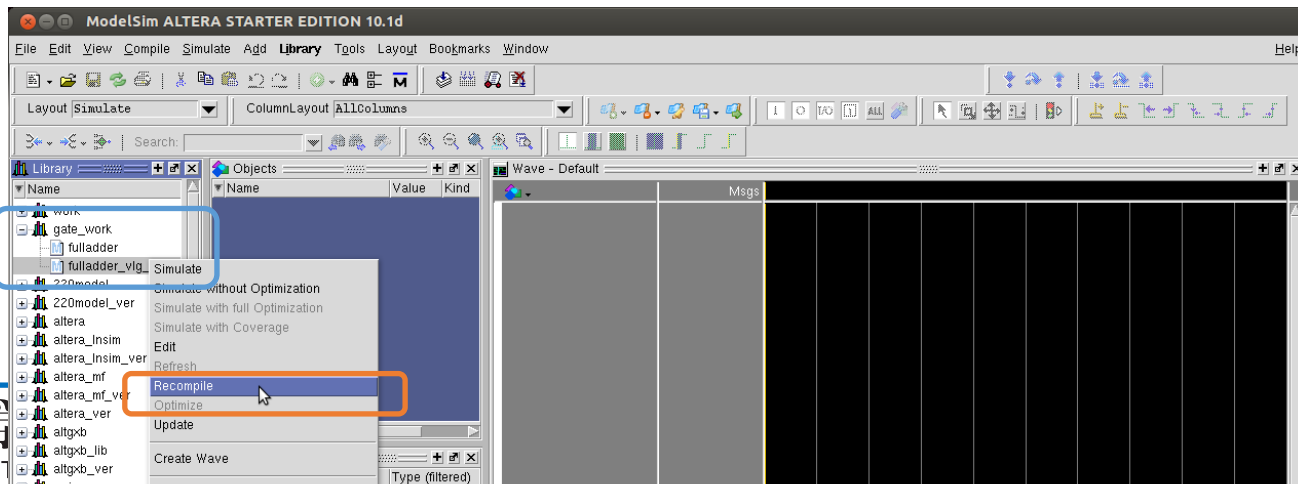

e. シミュレーション (10/11)

- 波形が表示されない場合 (その2)
 - Simulate -> Start Simulation...
 - Design タブの "Design Unit(s)" にて gate_work.<module>_vlg_tst を選択
 - Libraries タブの "Search Libraries" にて Add... して必要なライブラリを追加する ("cycloneive_ver"のみ選択でよい)
 - ✓ "altera_ver", "gate", "gate_work" が自動的に入っていることがあるが、どちらでもよい

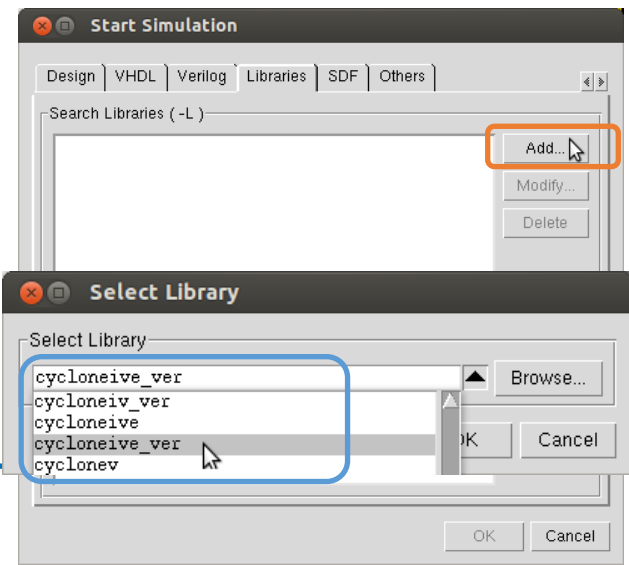
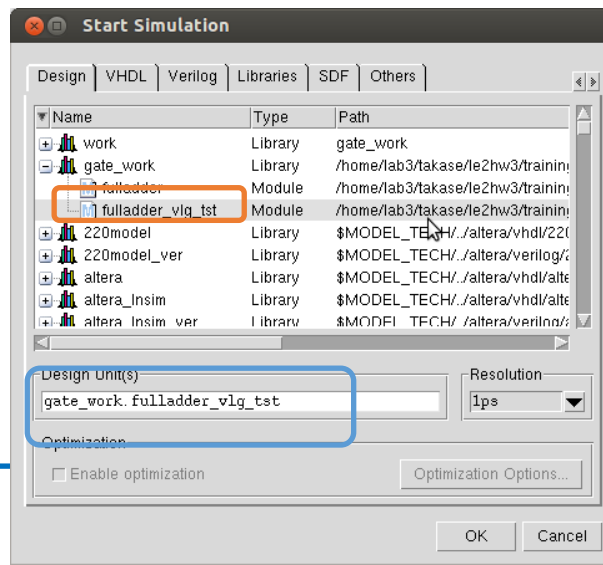
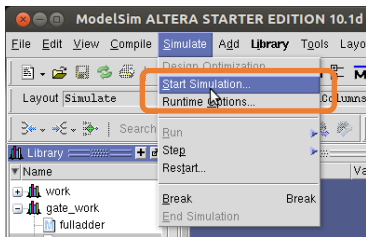

e. シミュレーション (11/11)

- その他の操作
 - “Objects” ウィンドウから観測したい信号線を “Wave” ウィンドウにドラッグする
 - “Run Length” を所望の大きさにする (例 : 100ns)
 - ✓ 大きすぎるとシミュレーション時間が掛かる
 - “Run” や “Run - All” などをクリックする
 - ✓ “Transcript” ウィンドウで直接入力も可能 (慣れてきたらこっちのほうが早いかも)
 - 波形の表示は右クリックまたはキー入力で Zoom In/Out/Fullなどが変更可能
 - 波形はテストベンチで指定済みだが, 直接指定も可能
 - ✓ 信号線の右クリックで “Force...” など
 - テストベンチを変更した場合は, “Library” ウィンドウからRecompileして “Restart”

f. 入出力ピンの割当て (1/3)

- 回路の信号線をFPGAの入出力ピンに割り当てる
 - 割当ての指定に応じて、ボード上のスイッチから入力を与えたり、LEDに信号を出力したりできるようになる
 - どのモジュールがどの入出力ピンに対応しているかはユーザーズマニュアルとピンアサイン表^{FPGAボード}

三菱電機マイコン機器ソフトウェア株式会社のFPGAボードであるPowerMedusa MU500-RX/RKの説明書です。載っているFPGAはAltera社のCyclone IVファミリのEP4CE30F23I7Nです。(RX210マイコンも搭載されています。本実験では使いませんが、興味のある人は遊んでみてください。)

- ✓ ピンアサイン表まとめ が非常に便利

各資料は PandA に掲載されています。

[MU500-RXセット ユーザーズマニュアルVer1.1.pdf](#)

PowerMedusaボードMU500-RX/RKの取扱説明書。

[MU500-RX ピンアサイン表.xls](#)

PowerMedusaボードMU500-RX/RKのピンアサイン表

[MU500-7SEGマニュアルVer2.pdf](#)

PowerMedusaに追加する、7セグメントLEDボードの取扱説明書。

[マニュアル用RX 7SEGピンアサイン.xls](#)

PowerMedusaに追加する、7セグメントLEDボードのピンアサイン表 (参考)

[ピンアサイン表まとめ](#)

ピンアサイン表をわかりやすくまとめたもの

- FPGAの入出力ピンと各種装置との対応は、取扱説明書およびピンアサイン表を精読する
 - 今回の例では、2つの入力値をディップSWのA,B, キャリーインをテンキーのプッシュSW SW4, 和とキャリーアウトをLEDとしている

f. 入出力ピンの割当て (2/3)

- Pin Plannerを起動する
 - “Assignments” -> “Pin Planner” または Ctrl+Shift+N

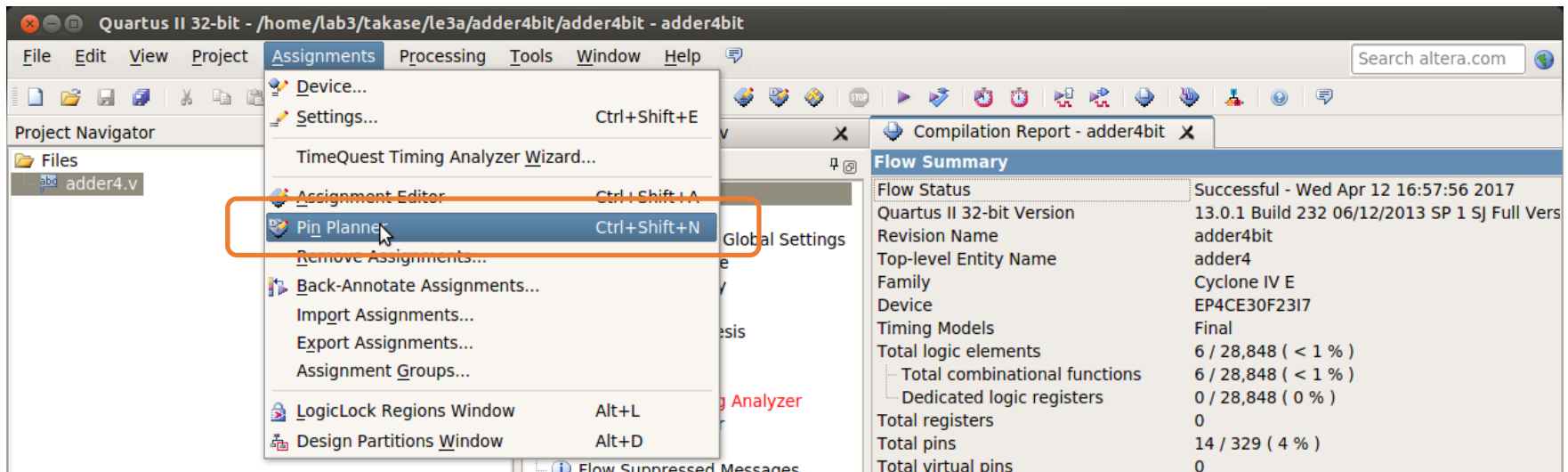

f. 入出力ピンの割当て (3/3)

- 入出力ピンを割り当てていく
 - Node NameとLocationを対応づける
 - ピンの名前が出てこない場合は設計を再コンパイルする
 - 別のピン名が出る場合は、Top-levelになっているか確認する

The screenshot shows the Pin Planner interface for a Cyclone IV E - EP4CE30F2317. The top view shows a grid of pins with some highlighted in red. The table below lists the pin assignments:

Node Name	Direction	Location	I/O Bank	VREF Group	Filter Location	I/O Standard	Reserved	Current Strength	Slew Rate	Jitter
a[3]	Input	PIN_D10	8	B8_N0	PIN_C8	2.5 V ...fault		8mA (default)		
a[2]	Input	PIN_C10	8	B8_N0	PIN_H11	2.5 V ...fault		8mA (default)		
a[1]	Input	PIN_B10	8	B8_N0	PIN_B6	2.5 V ...fault		8mA (default)		
a[0]	Input	PIN_A10	8	B8_N0	PIN_B5	2.5 V ...fault		8mA (default)		
b[3]	Input	PIN_B13	7	B7_N3	PIN_A5	2.5 V ...fault		8mA (default)		
b[2]	Input	PIN_A13	7	B7_N3	PIN_C7	2.5 V ...fault		8mA (default)		
b[1]	Input	PIN_F11	7	B7_N3	PIN_A4	2.5 V ...fault		8mA (default)		
b[0]	Input	PIN_E11	7	B7_N3	PIN_E9	2.5 V ...fault		8mA (default)		
cin	Input	PIN_E15	7	B7_N1	PIN_G10	2.5 V ...fault		8mA (default)		
cout	Output	PIN_A8	8	B8_N0	PIN_F10	2.5 V ...fault		8mA (default)	2 (default)	
sum[3]	Output	PIN_A9	8	B8_N0	PIN_H10	2.5 V ...fault		8mA (default)	2 (default)	
sum[2]	Output	PIN_F8	8	B8_N3	PIN_C6	2.5 V ...fault		8mA (default)	2 (default)	
sum[1]	Output	PIN_C8	8	B8_N1	PIN_B8	2.5 V ...fault		8mA (default)	2 (default)	
sum[0]	Output	PIN_B8						8mA (default)	2 (default)	

デバイス名を確認
違う場合は設定を見直す

Location列でFPGAのピンを指定する
("PIN_"を省略した)直接入力も可能
他の列は自動入力される

この例ではどこに何が
割り当てられている??

ピン名と入出力方向
一覧がおかしい場合は
コンパイル状況や
Top-levelを確認する

f. 入出力ピンの割当て (3/3)

- 今回の割当て例
 - ディップスイッチで入力を与える
 - 結果をLEDで表示させる
- ピンアサイン表まとめを見ながらやってみよう

FPGAボード

[三菱電機マイコン機器ソフトウェア株式会社](#)のFPGAボードである[PowerMedusa MU500-RX/RK](#)の説明書です。載っているFPGAはAltera社のCyclone IVファミリのEP4CE30F23I7Nです。(RX210マイコンも搭載されています。本実験では使いませんが、興味のある人は遊んでみてください。)

各資料は PandA に掲載されています。

[MU500-RXセット ユーザーズマニュアルVer1.1.pdf](#)

PowerMedusaボードMU500-RX/RKの取扱説明書。

[MU500-RX ピンアサイン表.xls](#)

PowerMedusaボードMU500-RX/RKのピンアサイン表

[MU500-7SEGマニュアルVer2.pdf](#)

PowerMedusaに追加する、7セグメントLEDボードの取扱説明書。

[マニュアル用RX 7SEGピンアサイン.xls](#)

PowerMedusaに追加する、7セグメントLEDボードのピンアサイン表 (参考)

[ピンアサイン表まとめ](#)

ピンアサイン表をわかりやすくまとめたもの

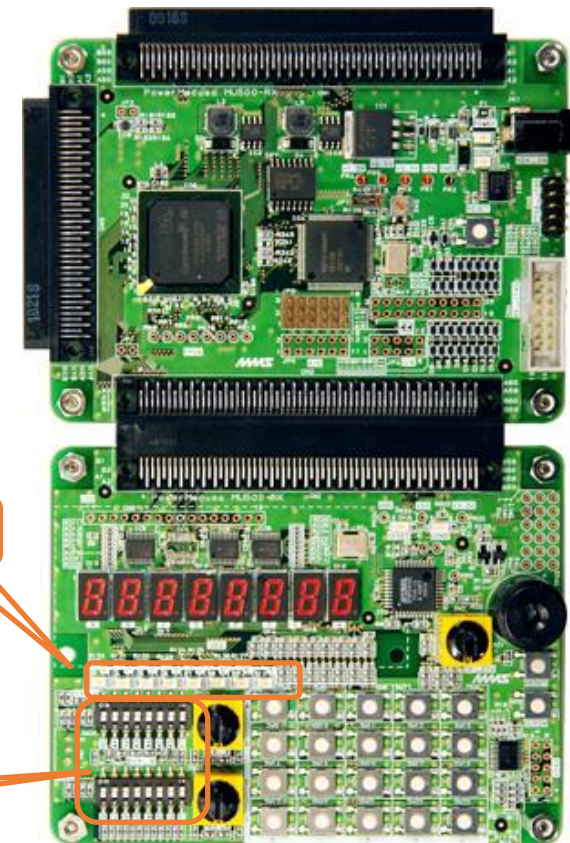

g. FPGAへの回路の書き込み

- 合成した回路イメージをFPGAに書き込み，実機上で動作を検証する
 - 実機で動作して初めて設計の完了！
 - Tasks窓が黄字？の場合は再コンパイル，赤字×の場合はエラーなのでHDLコード等をデバッグする

g. FPGAへの回路の書き込み

- FPGA書き込みツールを起動する
 - “Tools” -> “Programmer” または
Tasks窓の“Program Device (Open Programmer)”

The screenshot displays the Quartus II 32-bit software interface. The 'Tools' menu is open, and the 'Programmer' option is highlighted with a blue box. In the 'Tasks' window, the 'Program Device (Open Programmer)' task is also highlighted with a blue box. The 'Compilation Report - adder4bit' window is visible on the right, showing the following data:

Flow Summary	
Flow Status	Successful - Wed Apr 12 17:51:01 2017
Quartus II 32-bit Version	13.0.1 Build 232 06/12/2013 SP 1 SJ Full Vers
Revision Name	adder4bit
Top-level Entity Name	adder4
Family	Cyclone IV E
Device	EP4CE30F2317
Timing Models	Final
Total logic elements	6 / 28,848 (< 1 %)
Total combinational functions	6 / 28,848 (< 1 %)
Dedicated logic registers	0 / 28,848 (0 %)
Total registers	0
Total pins	14 / 329 (4 %)
Total virtual pins	0
Total memory bits	0 / 608,256 (0 %)
Embedded Multiplier 9-bit elements	0 / 132 (0 %)
Total PLLs	0 / 4 (0 %)

g. FPGAへの回路の書き込み

- FPGAボードをPCに接続
 - 電源に接続
 - USBを接続

g. FPGAへの回路の書き込み

- Programmerの設定を行う

- Hardware Setupをクリックして、
Currently selected hardware: を “USB-Blaster [X-X]” とする

- ✓ Available hardware itemsにUSB-Blasterが出てこない時は、
PCとUSB接続し直す。それでも出てこない場合はデバドラの
問題も考えられるのでTAまで。

- Modeを“JTAG”にする

- リストにファイルが表示されていない場合は、Add File... から
書き込むファイルを選択する

- ✓ ./output_files/
<proj_name>.sof

- リスト上のProgram/Configureに
チェックを入れる

数字は環境に
よって異なる

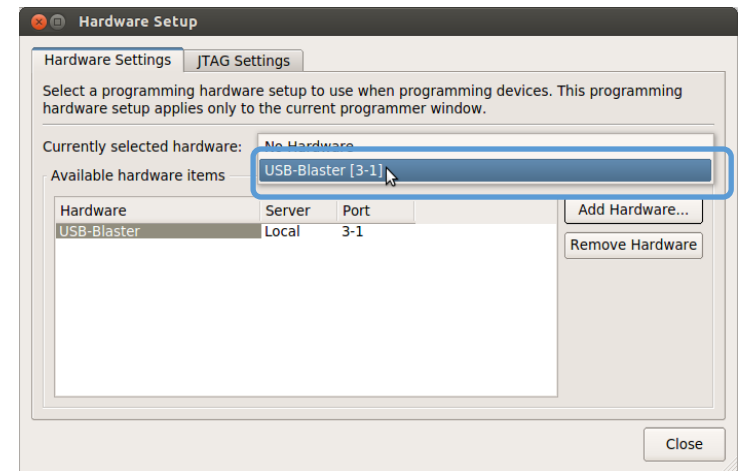

g. FPGAへの回路の書き込み

- Programmerの設定を行う

USB-Blaster を
選択

JTAGになっている
ことを確認

.sofを追加する

書き込み対象の
FPGAイメージファイル

チェックする

正しいデバイスが出ていることを確認
無ければ"Auto Detect"かUSBを繋ぎ直す

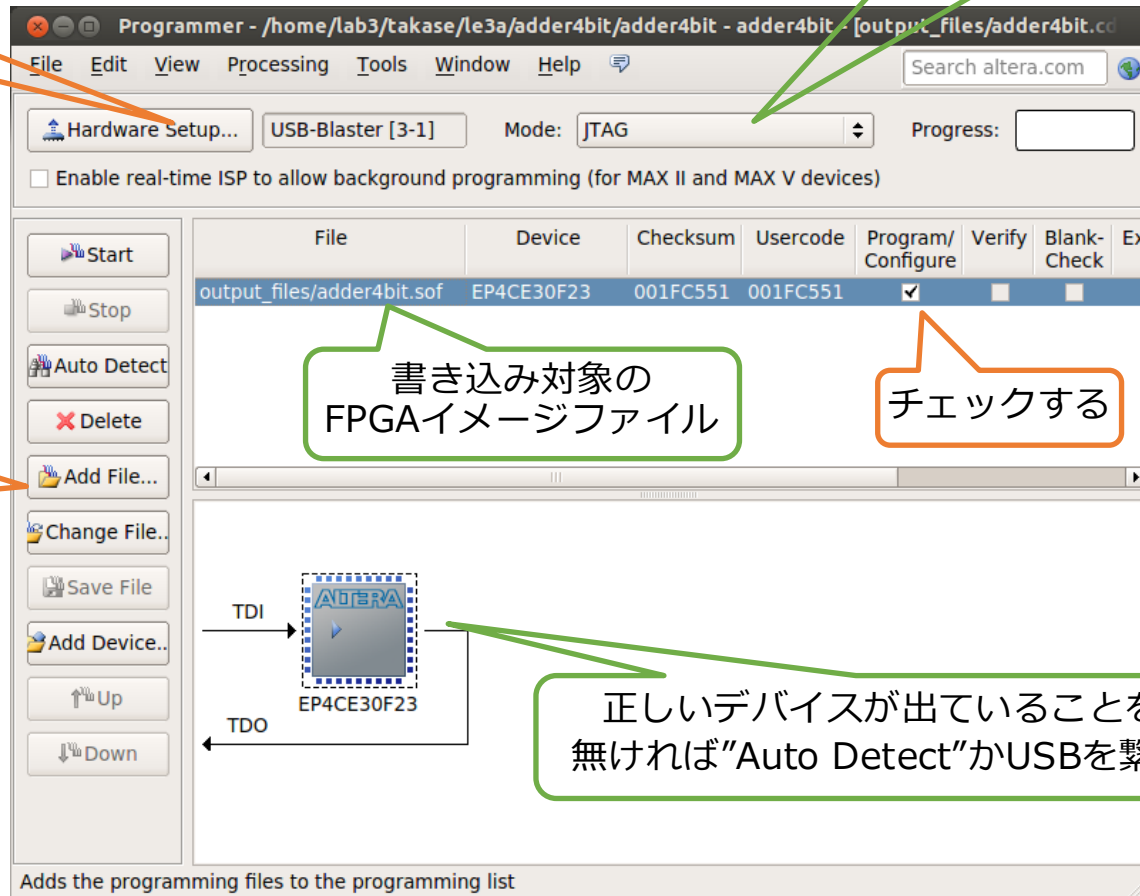

g. FPGAへの回路の書き込み

- FPGAに回路を書き込む
 - Startをクリック
 - Process: が緑の“100% (Success)”になったら書き込み完了
 - FPGAボードが認識されているのに、書き込みがうまくいかない(Failedになる)場合、以下のコマンドを実行 (jtagdを再起動) してもう一度試す
 - ✓ `killall -9 jtagd`
 - ✓ `/opt/intelFPGA/20.1/quartus/bin/jtagconfig`
 - エラーが出ないことを確認
 - ✓ 詳細は https://isle3hw.kuis.kyoto-u.ac.jp/faq.html#programmer_failed を参照
- 実機上で動作を検証する
 - 正しく所望の動作ができていれば完了！
 - **ディップスイッチは負論理なので注意**
 - ✓ ONで0になる

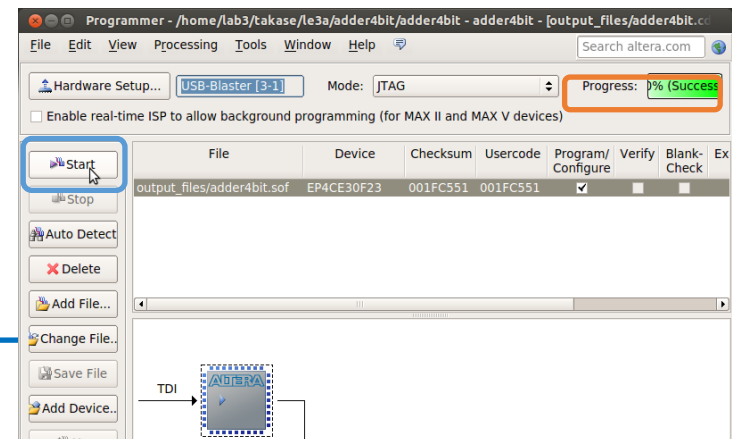

TIPS

- うまくいかない場合はまずFAQを確認。
 - 過去にあった様々な質問とそれに対する回答がまとめられています。
- 実機で思った通りに動かない
 - まずはシミュレーションで論理的に正しく設計できているか、きちんと確認しましょう
 - シミュレーションが上手くいっていても実機で動かないこともよくあります。多くはタイミング制約を満足できていないことに起因します。FAQを参考にしてください。
- 入出力装置が思った通りに動かない
 - もちろん設計が正しいかは当然として、入出力装置にはそれぞれ正論理と負論理があります
 - 7SEG LEDはセレクトタ信号の設定も必要です
 - 未割り当てのLED(ピン)が光るのは無視して構いません
 - ✓ きちんと考慮するのが綺麗ですが, , ,
 - 詳しくは要するに取扱説明書を精読してください

TIPS

- 実機上で色々な情報を一度に出力したい
 - 拡張ボードMU500-7SEGを使いましょう
 - ✓ 使い方の詳細は取扱説明書を参照してください
 - 拡張ボードを使いこなせば、プロセッサのPC現在値だったりを実機上で確認できるようになってデバッグが非常に捗ります
- HDLの回路を回路図エディタから呼び出したい
 - 対象ファイルを選択した上で “Files” -> “Create / Update” -> “Create Symbol Files for Current File” を選択する
 - ✓ 回路図エディタから部品インスタンスとして配置できる
 - ✓ 逆もできます(回路図をHDLから下位モジュールとして呼び出し)
 - プロセッサ設計では、全体のアーキテクチャとデータパスは回路図エディタで設計し、各部品はHDLで設計するのも良いでしょう
 - ✓ 全体の見通しがよくなります

TIPS

- HDLからどんな回路が合成されるか知りたい
 - “Tools” -> “Netlist Viewers” -> “RTL Viewer” で合成回路をなんとなく可視化できます
 - 自分のHDLがどのような回路に合成されるのか，HW設計とはなんたるかを知るのに有用な機能です
 - ✓ 今回の例題だとまったく面白くないですが，，，

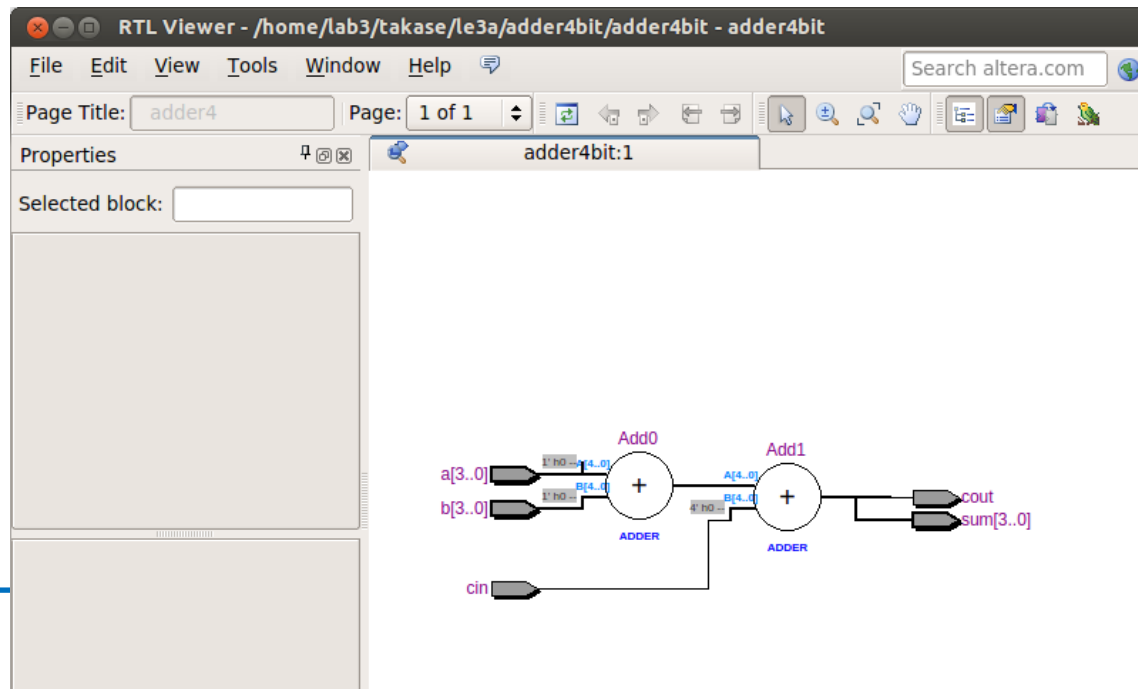

TIPS

- シミュレーション
 - modelsim-aseの Transcript サブウィンドウに直接コマンドを入力して実行できる. 慣れてきたらメニューをクリックするより早い. コマンドヒストリも使える.
 - 実行履歴は “./simulation/modelsim/msim_transcript” に残るので, 編集して別名で保存しておくとうい. Transcriptから do (ファイル名) で実行できる.
- モジュールについて
 - 回路全体ではなく一部だけを合成したりシミュレーションしたい場合は, Project Navigator の該当ファイルを右クリックして “Set as Top-Level Entity” を設定するとよい
- バージョン Quartus Prime 20.1 / ModelSim ASE 10.5b
 - Google先生に聞く時はツールのバージョンに注意すること. 古い/新しいために通用しないTIPSや解決策がある.